

Цветно приложение



Фигура 1-1. Рисунка върху гласпапир (хартия с текстура, подобна на шкурка).



Фигура 2-1. Твърди пастели и пастели моливи.



Фигура 1-2. Рисунка върху синя хартия за рисуване с пастели.



Фигура 2-2. Селекция от меки пастели.



Фигура 2-3. Сухите пастели и маслените пастели са различни.

Цветно приложение



Фигура 3-1. Може да си направите собствено портфолио, в което да съхранявате работите си.



Фигура 4-1. Самостоятелно студио на художник, рисуващ пейзажи.



Фигура 4-2. Използвайте статив (а) или маса (б).

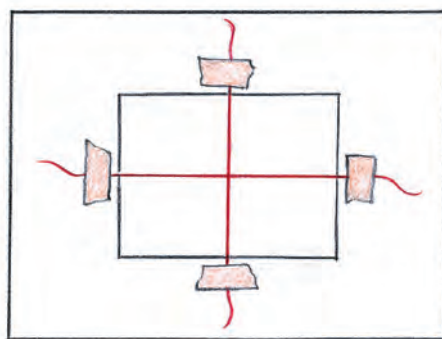

Фигура 5-1. Визьор от корица на тефтер с прикачени конци.

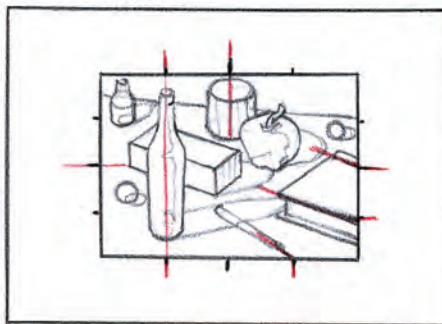

Фигура 5-2. Намиране на позицията на обектите през прозорчето на визьор.

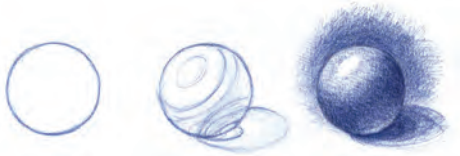

Фигура 5-3. Оформена сфера.



Фигура 5-4. Завършен паралелепипед.

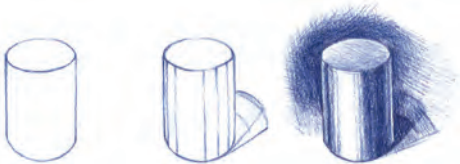

Фигура 5-5. Завършен цилиндър.

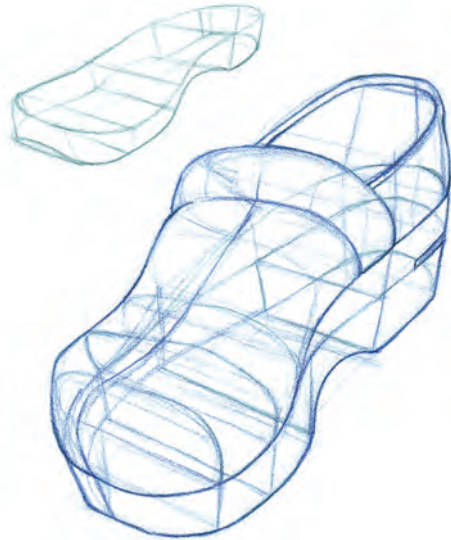

Фигура 5-7. Използване на прозрачна конструкция, за да нарисувате обувка.



Фигура 5-6. Действени рисунки в различни етапи на развитие.

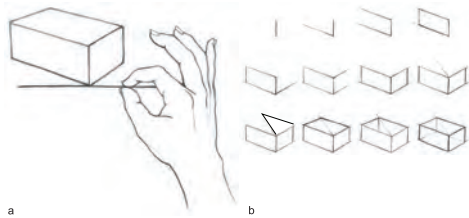

Фигура 5-8. Преценяване и рисуване на паралелепипед.

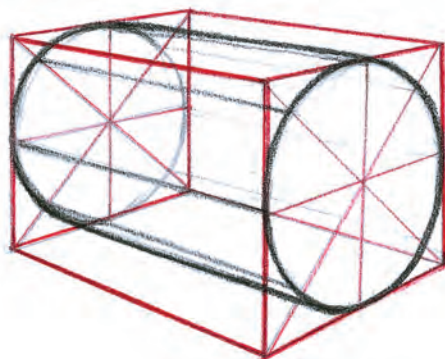
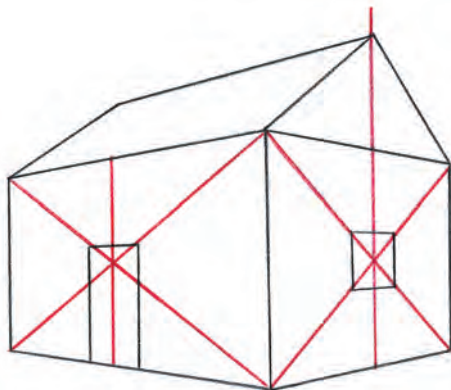

Фигура 5-9. Използвайте X, за да нарисувате централно разположени прозорци и врати и за да откриете върха на покрива.

Фигура 5-11. Използвайте паралелепипед, за да нарисувате полегнал цилиндър.

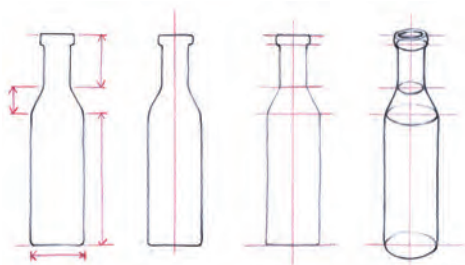

Фигура 5-10. Преценяване и измерване на цилиндър.

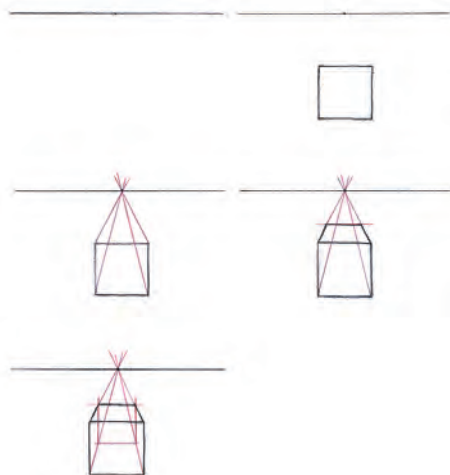

Фигура 5-12. Рисуване на кубия в едноточкова перспектива.



Фигура 5-13. Рисуване на интериор в едноточкова перспектива.

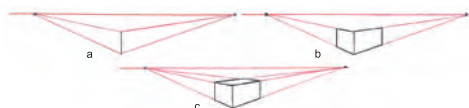

Фигура 5-14. Рисуване на кубия в двуточкова перспектива.

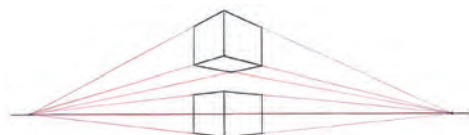

Фигура 5-15. Изглед на кубия отдолу или отпред в двуточкова перспектива.

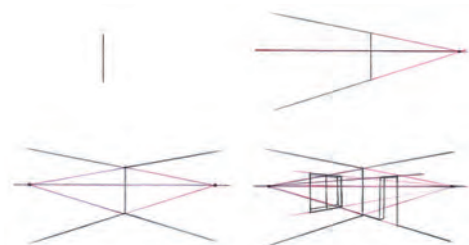

Фигура 5-16. Рисуване на стая отгоре в двуточкова перспектива.

Фигура 5-17. Използвайте линейната перспектива по полезен начин в различни ситуации.

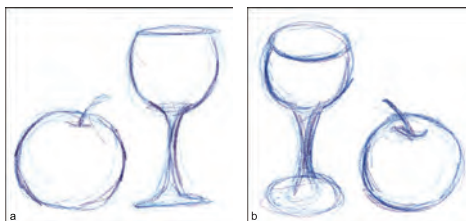

Фигура 6-1. Малки скици на различни подредби на обекти.



Фигура 6-2. Бърза скица с по-интересно разположение на обектите и по-интересен изглед.

Цветно приложение



Фигура 6-3. Как да разположите повърхността за рисуване.



Фигура 6-4. Първи линии на рисунка, правена с пастели.



Фигура 6-5. Натюрморт, нарисуван с пастели и детайл мандарина, направен с разнообразни цветове.

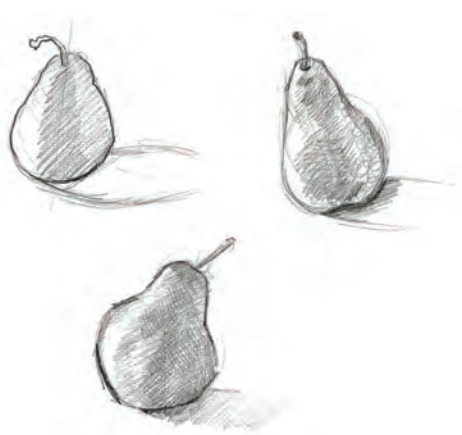

Фигура 6-6. Няколко малки скици на круша.

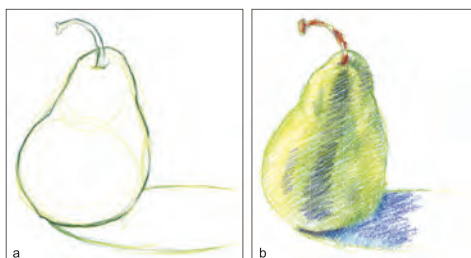

Фигура 6-7. Долна (контурна) рисунка на круша (а) и лек слой пастели, определящи цвета и тона на обекта (б).



Фигура 6-8. Завършена рисунка на круша с много слоеве цвят.

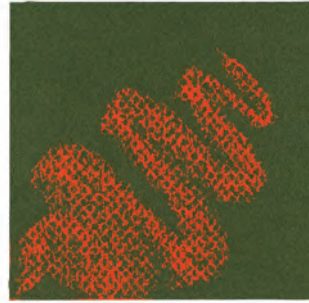

Фигура 7-3. Картон за рисуване с пастели, приличащ на гласпапир.



Фигура 7-1. Хартии за рисуване с пастели Mi-Teintes на Canson, Fabriano Tiziano и Strathmore.

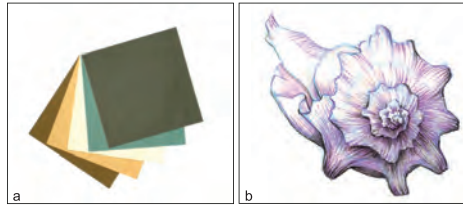

Фигура 7-4. Хартии за рисуване с въглен (а). Може да използвате и универсални хартии за скици с пастели (б).



Фигура 7-2. Гласпапир за рисуване с пастели.



Фигура 7-5. Когато рисувате с пастели, може да използвате хартия за печатане, както и хартия за рисуване с водни бои.

Цветно приложение

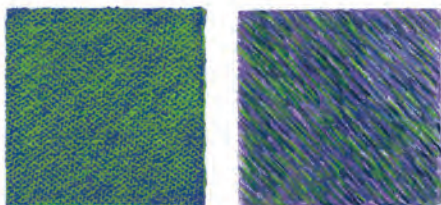

Фигура 7-6. Физическата текстура е свързана с повърхността на хартията, а визуалната е създадена от художника.



Фигура 8-1. Рисунка с пастели, правена с линейни и тониращи знаци.

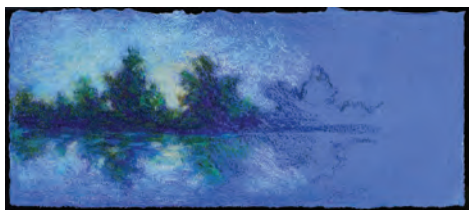

Фигура 7-7. Повърхност, създадена с готов Liquitex гел за имитация на естествен пясък, смесен с цветове.

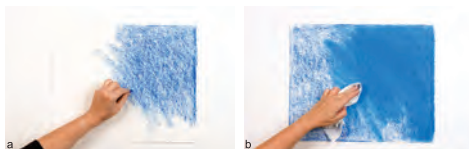

Фигура 7-8. Лесно може да тонирате собствената си хартия.



Фигура 8-2. Долна рисунка с нанесен първи слой цвят.



Фигура 7-9. Гладката и грапава повърхност оказват влияние върху изгледа на образа.

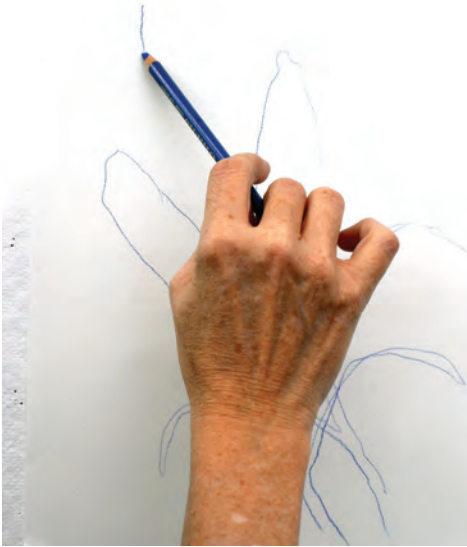

Фигура 8-3. Правене на случайни линеи, за да откриете контурите на обект.



Фигура 8-5. Използвайте топли и студени цветове, за да направите проста контурна скица.

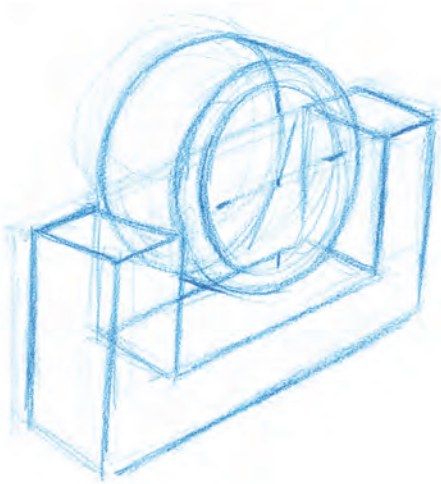

Фигура 8-4. Прозрачна рисунка на часовник.



Фигура 8-6. Използвайте пастели, за да създадете големи цветни пространства.

Цветно приложение



Фигура 8-7. Натюрморт, нарисуван с пастели и с балансирани тонове.



Фигура 8-9. Дообработка на тоновете.

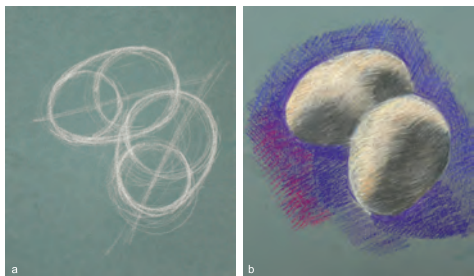

Фигура 8-8. Първоначална скица на яйца, правена с пастел молив (а) и с добавени големи тонови области (б).



Фигура 8-10. Финални знаци с мек пастел и пастел молив.

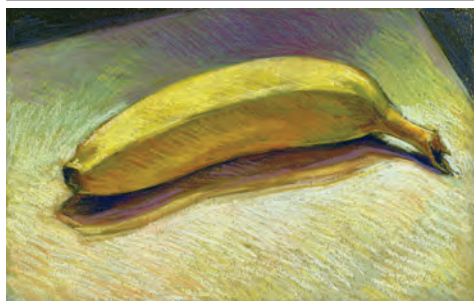

Фигура 8-11. Завършена рисунка, при която са използвани линии и тонови знаци.



Фигура 9-4. Разбърканите знаци разкриват силни емоции.

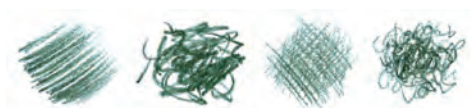

Фигура 9-1. Знаците могат да изразяват различни настроения.



Фигура 9-2. Равномерните шрихи изглеждат като подредени и контролирани линии.



Фигура 9-5. Нанасяне на маси цвят с широката страна на пастел.



Фигура 9-3. Напречното шриховане се състои от изразителни линии.



Фигура 9-6. Смесване на пастели с различни инструменти.



Фигура 9-7. Потъркайте пастелите с мека гума, за да заприлича рисунката на картина, рисувана с бои.

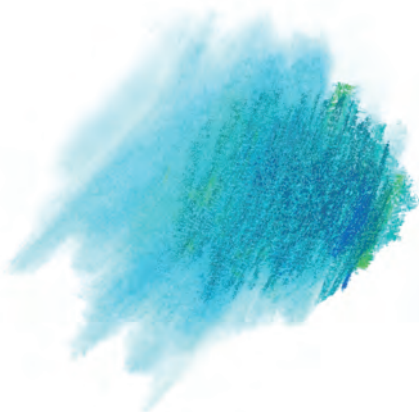

Фигура 9-8. Създайте мекота, като използвате гладка хартия и размажете пастелите с четка.



Фигура 9-9. Размийте пастелите с вода или изопропилов алкохол, за да получите ефекта на водните бои.



Фигура 9-10. Втрийте акрилно матово вещество върху пастелите, за да ги накарате да изглеждат като акрилна или маслена боя.



Фигура 9-11. Втрийте гесо върху пастелите, за да постигнете тебеширен и евентуално грапав вид.



Фигура 9-12. Завършена композиция от девет части, при която са използвани експериментални техники.



Фигура 10-1. Чаша със сенки при три различни разположения на източника на светлина.



Фигура 10-2. Структурни линии на рисунка и нанесени сенки.



Фигура 10-3. Нанесете средни тонове на основните цветове.



Фигура 10-4. Отделяне на най-тъмните области.



Фигура 10-5. Добавяне на светлинни максимуми и отразена светлина.



Фигура 10-6. Използвайте вариации на местния цвят.



Фигура 10-7. Използвайте аналогични цветове, за да направите сенки.

Цветно приложение



Фигура 10-8. Използвайте допълващи се цветове, за да създадете сенки.



Фигура 10-9. Избирате на цветове според тоновете, за да направите сенки.



Фигура 10-10. Рисунка с остри и замаяни краища.



Фигура 10-11. Долна рисунка на проект с нанесени главни цветни области.

Цветно приложение



Фигура 10-12. Разбиване на големите тонови области.



Фигура 10-13. Добавяне на щрихи с разнообразни цветове.



Фигура 11-1. Кръгла гама.



Фигура 11-2. Цветове, групирани според това дали са светли, или тъмни по тон.



Фигура 11-3. Цветове, групирани според тяхната интензивност.

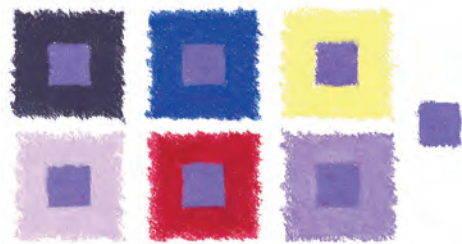

Фигура 11-4. Всички цветове в средата са еднакви с цвета най-вдясно.



Фигура 11-5. Монохроматичен цветен акорд.



Фигура 11-6. Аналогичен цветен акорд.

Цветно приложение



Фигура 11-7. Допълващ се цветен акорд.



Фигура 11-8. Топъл/студен акорд.



Фигура 11-9. Третичен цветен акорд.



Фигура 11-10. Композиция, изградена от топли и студени цветове.

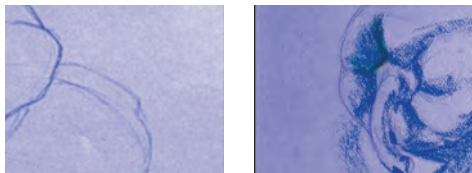

Фигура 11-11. Нарисувайте формите на сенчестите области (а) и ги запълнете с по-тъмни тонове (б).

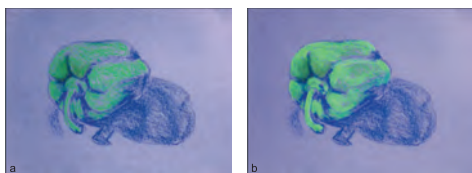

Фигура 11-12. Запълнете формите на средните тонове (а), а след това и на светлите (б).

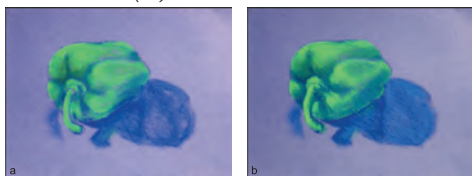

Фигура 11-13. Втрийте нанесените цветове в хартията (а) и след това заширховайте със сџиците (б).

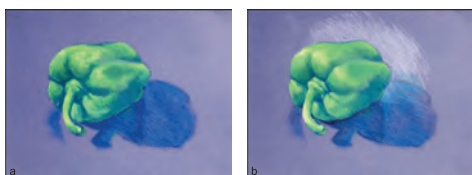

Фигура 11-14. Развийте най-тъмните области с тъмносини (а) и светложелени шрихи (б).



Фигура 11-15. Светлите и тъмни цветове създават контраст.



Фигура 11-16. Топлите и студени цветове създават контраст.



Фигура 11-17. Атмосферната перспектива кара някои обекти да изглеждат по-близо, а други – по-далеч.



Фигура 11-18. Преход от тъмно към светло с по-топли цветове.



Фигура 11-19. Използвайте сходни тонове и интензивност, за да накарате обектите да изглеждат отдалечени.

Цветно приложение



a



c



b

Фигура 11-20. Три композиции с три различни цветни акорда.

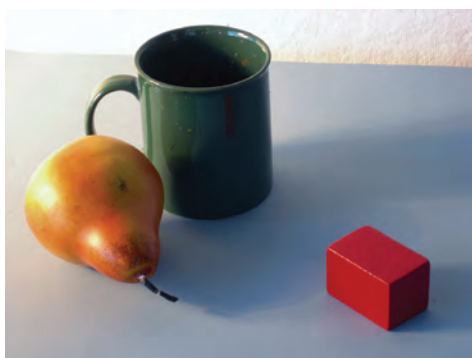

Фигура 11-20. Три композиции с три различни цветни акорда. **Фигура 12-1.** Започнете с проста подредба за натюрморт.



Фигура 12-7. Място за рисуване на натюрморт с насочена светлина.



Фигура 12-11. Напълно развит натюрморт.

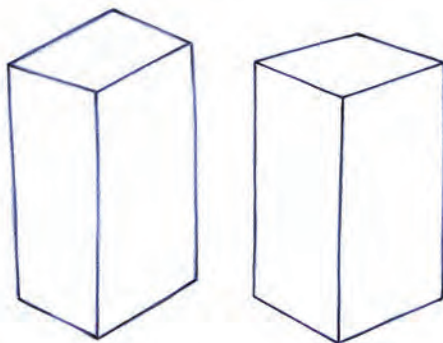

Фигура 12-12. Изкривена и право нарисувана кутия.



Фигура 12-10. Натюрморт с нанесен първи слой цвят.

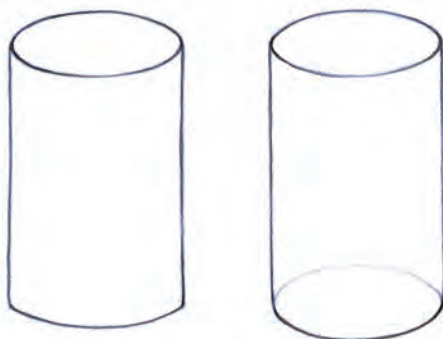

Фигура 12-13. Плоскодънен и правилно нарисуван цилиндър.

Цветно приложение



Фигура 12-14. Истинска елипса и три грешни.

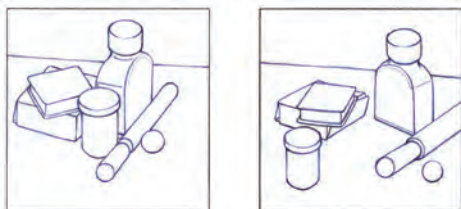

Фигура 12-15. Струпани обекти и обекти с малко разстояние между тях, така че да се вижда, че са отделни.

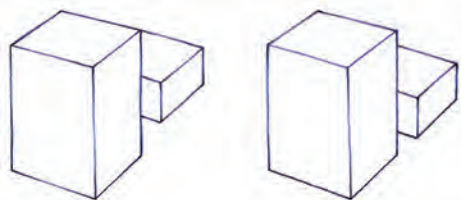

Фигура 12-16. Сложените един до друг обекти приличат на един. Трябва да ги разделите.



Фигура 12-17. Използване на прозрачно конструиране, за да се открият и поправят застъпващи се обекти.



Фигура 12-18. Автопортрет натюр-морт.



Фигура 13-1. Близки обекти и цветове се отразяват в метална повърхност.



Фигура 13-2. Използвайте сив молив върху пастелите, за да придадете металически вид на повърхността.



Фигура 13-3. Първоначална скица на водна кана с нанесени донякъде цветове.



Фигура 13-4. Когато нанесете повече цвят, обектът започва да добива форма.

Цветно приложение



Фигура 13-5. Добавете финалните знаци, с които да нарисувате светлинните максимуми и фона.



Фигура 13-6. Рисуване естествените и неправилни форми на бутилка (а) и нанасяне на цветовете (б).



Фигура 13-7. Добавете детайлите и светлинните максимуми последни.

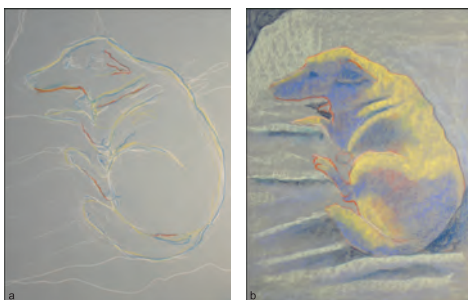

Фигура 13-8. Направете действена рисунка (а) и след това разбийте светлите и тъмните области на по-малки, лесни за рисуване части (б).



Фигура 13-9. Насочващи линии и на текстурата и малко текстурни знаци.



Фигура 13-10. След като нанесете текстурата, получавате завършена рисунка.

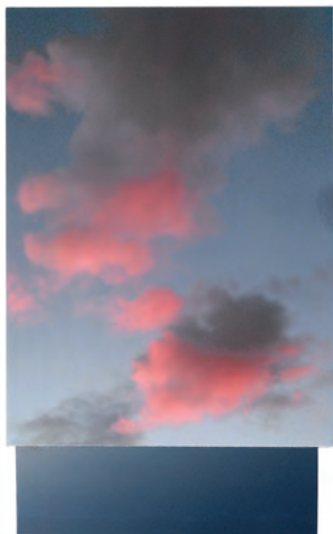

Фигура 14-1. Нашите колажи от снимки.

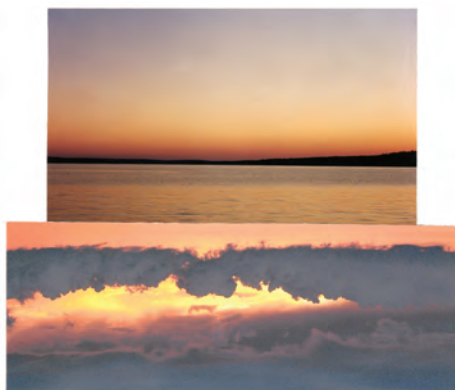

Фигура 14-2. Снимков колаж с половин образ, обгърнат наопаки.



Фигура 14-3. Рисунка с пастели, направена според един от нашите колажи.

Цветно приложение



Фигура 14-4. Рисунка с пастели върху сравнително фина шкурка.



Фигура 14-6. Създайте експресивна творба, като работите върху повърхност, мината с грунд за пастели.



Фигура 14-5. Експериментиране с материали.



Фигура 14-7. Бележките в скициника ви могат да ви помогнат да оцените себе си.



Фигура 14-8. Работа на експресионист с изкривено пространство.



Фигура 14-10. Нанесени са формите на нашия изкривен автопортрет.



Фигура 14-9. Скица с молив на разкривен автопортрет в скицник.



Фигура 14-11. Завършен експресионистичен проект.

Цветно приложение



Фигура 15-1. Три варианта на една птица с различна степен на абстрактност.



Фигура 15-4. Художниците използват колажа като умствен процес за създаване на изкуство, което да предаде идеите им.



Фигура 15-2. Превръщане на една творба в абстрактна чрез опростяване.



Фигура 15-3. От метаморфозата на повтарящи се форми може да се получи интересна абстракция.



a



b



c

Фигура 15-5. Съкращаване на реалистичен образ до абстрактен.



Фигура 15-6. Пастели, вдъхновени от кубизма.



Фигура 16-2. Колекция от материали източници.



Фигура 16-3. Информационна скица с бележки.



Фигура 16-1. Подготовка за работа навън.



Фигура 16-4. Снимка и изрязаната ѝ версия.

Цветно приложение



Фигура 16-5. Свободна груба скица на пейзаж.



Фигура 16-8. Цветна груба скица на пейзаж.



Фигура 16-6. Груба скица с голям контраст.

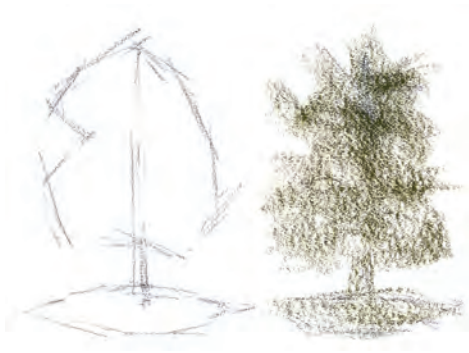

Фигура 16-9. Грубо нарисувайте основните форми на дървото с линии или маси цвят.

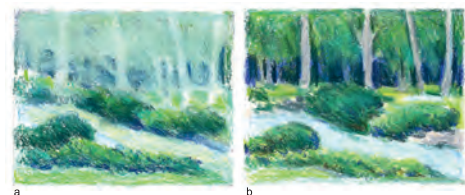

Фигура 16-7. Пейзаж през мъглив ден (а) и през ясен ден (б).



Фигура 16-10. „Разбийте“ големите форми на по-малки.



Фигура 16-11. Нанесете основния тонов модел на дървото.



Фигура 16-12. Довършете формите на дървото и използвайте небето, за да си помогнете при правенето на нюансите му.



Фигура 16-13. Завършена рисунка на дърво с линии и с маси цвят.



Фигура 16-14. Цветовете в плитките води могат да са най-разнообразни.

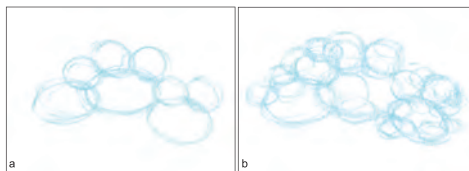

Фигура 16-15. Използвайте светлосин пастел, за да нанесете големи кръгове, представляващи основните форми (а) и след това ги „разбийте“ на по-конкретни и по-малки кръгове (б).

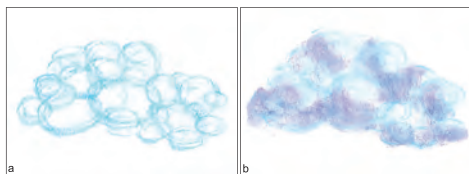

Фигура 16-16. Нанесете светлите области със светлосин пастел (а) и тъмните – с хладни цветове и сиви пастели (б).

Цветно приложение

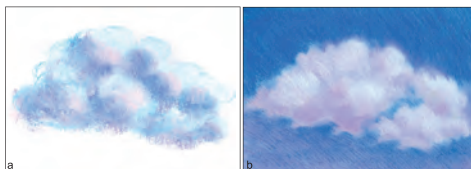

Фигура 16-17. Нанесете средните тонове с убити светлолилави пастели (а) и нарисуйте фона с тъмни и светлосини цветове, като смесите краищата (б).

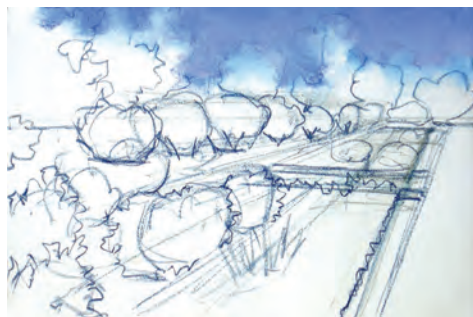

Фигура 16-20. Нанесете небето.



Фигура 16-18. Развийте най-светлите области с бяло и довършете цветния модел с цветовете, които сте използвали.



Фигура 16-21. Нанесете основните тъмни области на пейзажа.

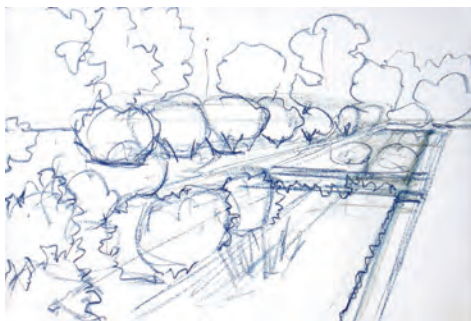

Фигура 16-19. Нанесете началната рисунка.



Фигура 16-22. Нанесете средните тонове на пейзажа.



Фигура 16-23. Лекичко втрийте цветовете в хартията.



Фигура 17-1. Използвайте пръчка за преценяване, за да възпроизведете отделни ъгли.

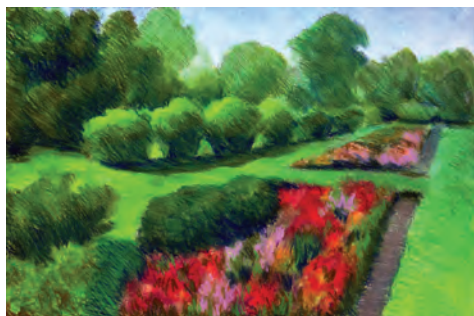

Фигура 16-24. Започнете да изграждате слоеве цвят върху втритите цветове, за да направите формите по-фини.



Фигура 17-2. Планините, сградите, полетата и небето, скицирани като форми.



Фигура 16-25. Продължете да изграждате формите, като правите някои области по-приковаващи вниманието от други.

Цветно приложение



Фигура 17-3. Следване на линия по контурите на стаята.

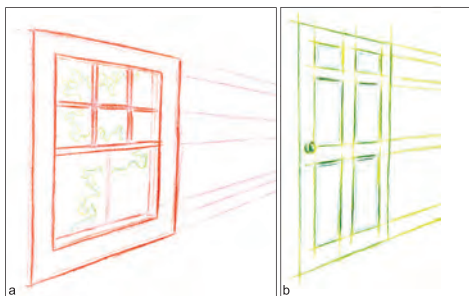

Фигура 17-4. Линиите на прозорец (а) и врата (б), които отиват към една точка на изчезване.

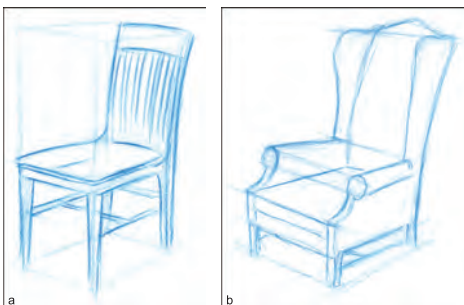

Фигура 17-5. Столовете могат да се поберат в паралелепипед (а), като облегалките за ръце и краката не винаги са успоредни (б).



Фигура 17-6. Действена рисунка на растение.

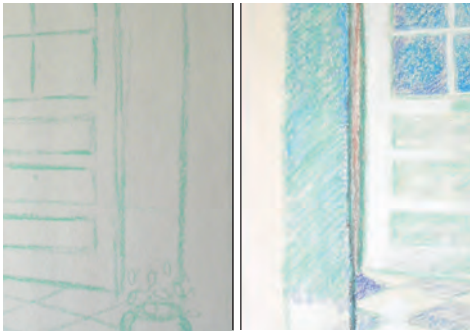

Фигура 17-7. Начална скица на коридор с врата (а) и с добавени тонове (б).



Фигура 17-9. Сцена от село, направена със структурни линии.



Фигура 17-8. Развият коридор.



Фигура 17-10. Развиване на външна сцена.

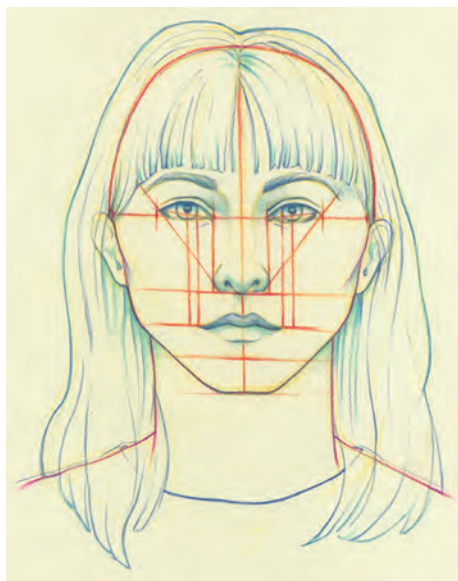

Фигура 18-1. Пропорциите на главата в анфас.

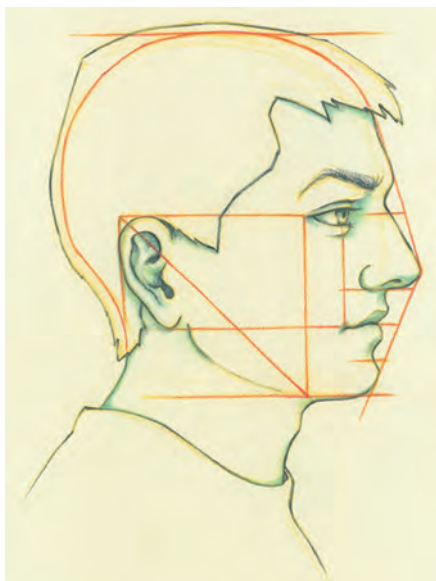

Фигура 18-2. Пропорции на главата при изглед в профил.

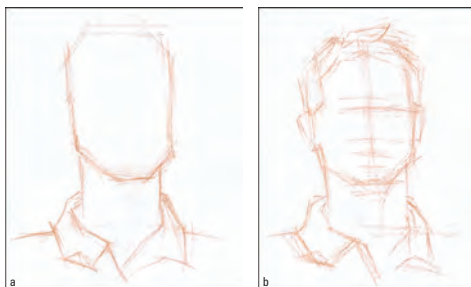

Фигура 18-3. Нанесете цялостните форми (а) и след това малко по-детайлни (б).

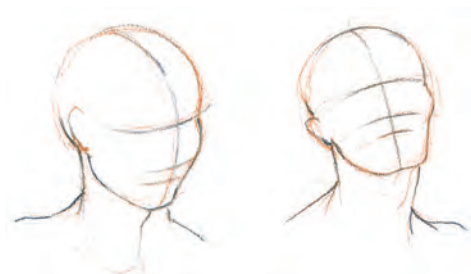

Фигура 18-4. Ъглите на очите и централната линия на лицето се изменят, когато главата се накланя.

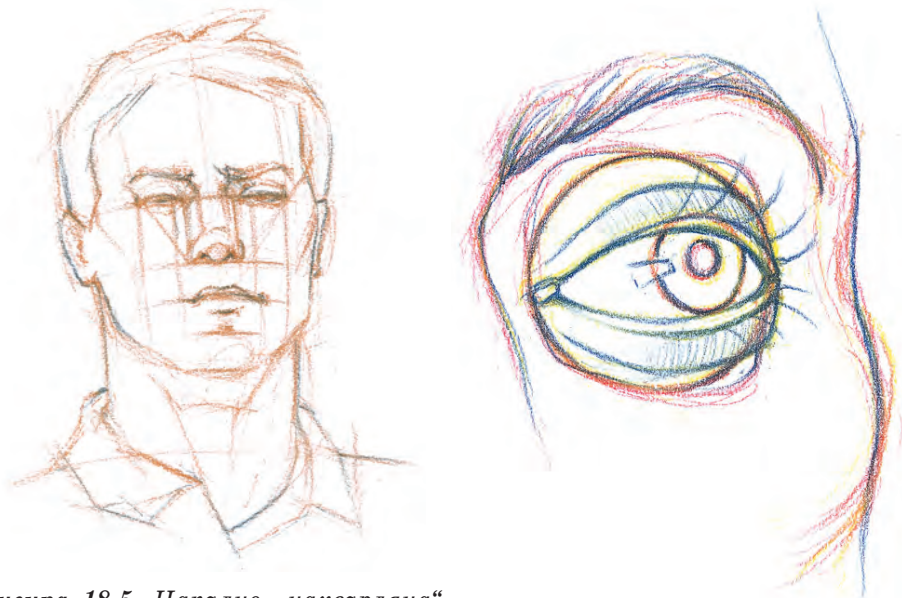

Фигура 18-5. Напълно „нахвърляна“ глава.

Фигура 18-7. Основни структурни елементи на окото.

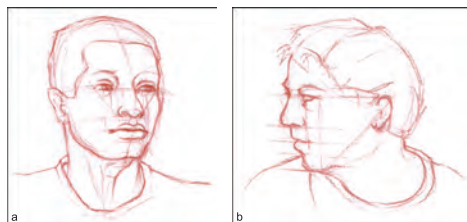

Фигура 18-6. „Нахвърлян“ портрет в три-четвърти (а) и профил (б).

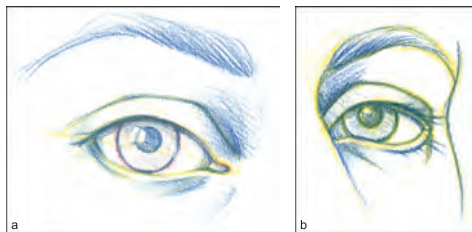

Фигура 18-8. Поглед към основния строеж на окото в анфас (а) и три-четвърти (б).

Цветно приложение _____

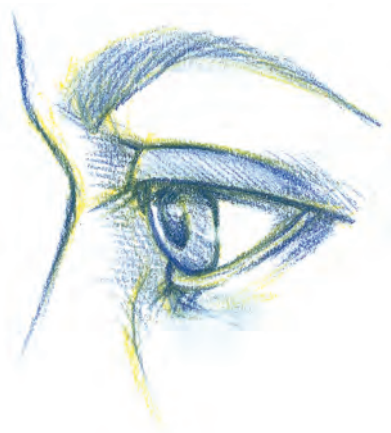

Фигура 18-9. Структура на окото в **Фигура 18-12.** Изглед към нос в три-четвърти.



Фигура 18-10. Моделиране на око.

Фигура 18-13. Поглед към моделиран нос.

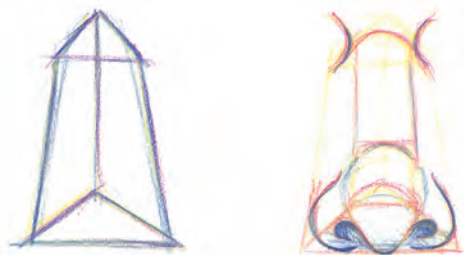

Фигура 18-11. Изграждане на нос като палатка.

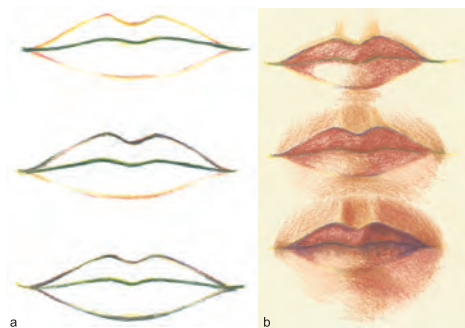

Фигура 18-14. Нарисувайте (а) и моделирайте (б) устни стъпка по стъпка.



Фигура 18-17. Започнете като нанесете началната рисунка.



Фигура 18-15. Използване на прости форми, за да нарисувате ухо.



Фигура 18-18. Нанесете основните цветове.



Фигура 18-16. Нарисувайте и моделирайте косата, като се съсредоточите върху тоновия модел и лекичко замажете краищата.



Фигура 18-19. Нанесете малко цвят, за да оживите фона.



Фигура 18-20. Моделирайте формите на портрета, като се съсредоточите върху основните модели на светлите и тъмните области.



Фигура 18-21. Довършете формите и запазете детайлите за накрая, за да завършите портрета.



Фигура 19-1. Стандартни пропорции на човешка фигура.



Фигура 19-2. Използване на една част от тялото, за да измерите останалите.

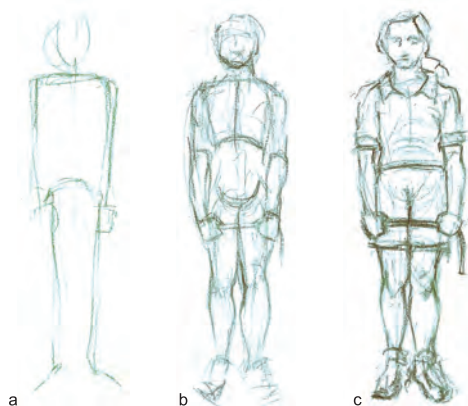

Фигура 19-3. Изграждане на фигура отвътре навън.

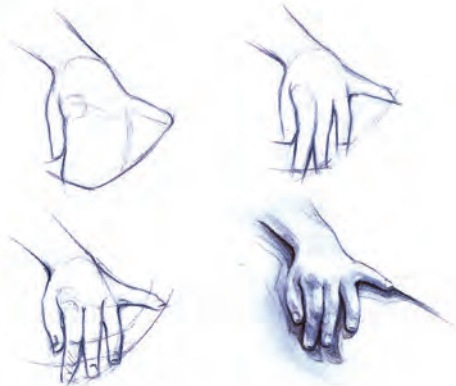

Фигура 19-5. Нанасяне на формите на ръце.



Фигура 19-4. Използвайте тази стратегия, за да се справите със скъсяването в перспектива.

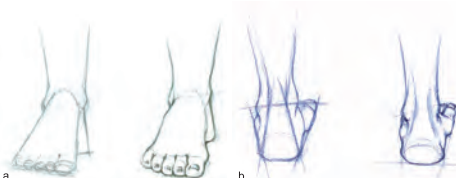

Фигура 19-6. Изграждане на стъпало, гледано отпред (а) и отзад (б).

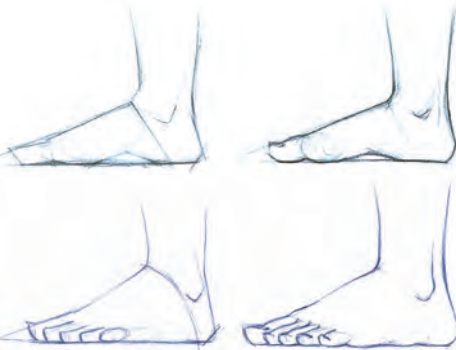

Фигура 19-7. Рисуване на стъпало, гледано отстрани.

Цветно приложение

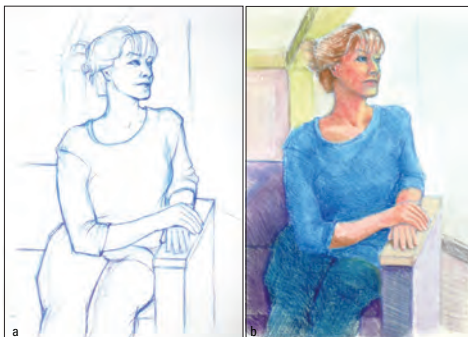

Фигура 19-8. Направете начална скица (а) и нанесете цветовете (б).



Фигура 19-9. Довършете формите, докато изграждате слоеве на рисунката.



Фигура 9-10. Завършен портрет.



Фигура 20-1. Упражнявайте се в рисунка на нещо сладко.